

**Расширенная спецификация на полуприцеп-цистерну
цементовоз BONUM Classic объемом 28 м³ (914230)**

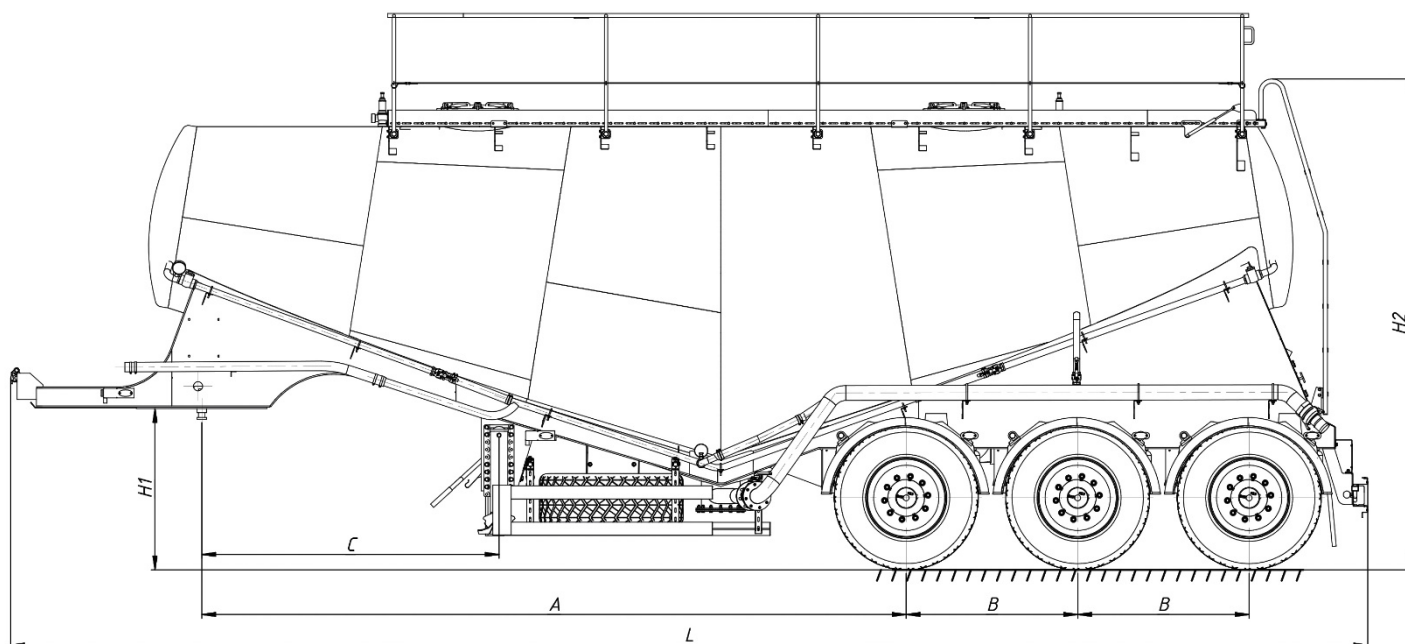

Назначение ППЦ — транспортирование и временное хранение порошкообразных цементных смесей и сыпучих грузов;

Материал колбы — сталь 09Г2С (ГОСТ 19281), толщина не менее 4 мм (t эксплуатации -70°С +425°С);

Форма — V-образная;

Снаряженная масса полуприцепа (ориентировочно)* — 6500 кг;

Ориентировочные размеры и объем полуприцепа*:

Объем, м ³	Количество секций	Ширина, мм	Расстояние от шкворня до 1-й оси А, мм	Расстояние между осями В, мм	Расстояние от шкворня до опорных устройств С, мм	Минимальная высота ССУ Н1, мм	Общая высота Н2, мм	Общая длина L, мм
28	1	2550	5382	1310	2270	1250	3740	10365

Оборудование цистерны

- ✓ шкворень диаметром 2" международного типа с опорной плитой;
- ✓ опорное устройство двухскоростное с ручным односторонним приводом;
- ✓ абразивостойкий разгрузочный шланг Alfagoma (Италия) 6 м– 1 шт.;
- ✓ запорная арматура Stout (Италия);
- ✓ шаровый кран Valtek (Турция);
- ✓ быстроразъемные соединения на разгрузочном шланге;
- ✓ система пневматической выгрузки с виброполом;
- ✓ люки для верхней загрузки через горловины – 2 шт.;
- ✓ коллекторная пневматическая система выгрузки ДУ 100;
- ✓ воздушные магистрали перераспределения и подачи воздуха с возможностью ручной регулировки;
- ✓ обратный предохранительный клапан;
- ✓ вибростойкий механический манометр для контроля давления в системе;
- ✓ предохранительный клапан сброса при превышении рабочего давления в системе – 2 шт.;
- ✓ выгрузка осуществляется в задней части цистерны;
- ✓ бак для воды Lokhen (Италия) с краном и дозатором под жидкое мыло – 1 шт.;
- ✓ ящик Daken (Италия) с огнетушителем – 1 шт.
- ✓ контурная светоотражающая маркировка лентой 3М (США) (TP TC 018/2011, 48-04 ЕЭК ООН);
- ✓ **усиленная конструкция рамы и колбы полуприцепа, специально разработанная для Российских условий эксплуатации.**



ТракХолдинг
Ваш бизнес в движении!
ПРОДАЖА • СЕРВИС • ЗАПЧАСТИ



Площадка обслуживания

- ✓ нескользящая пешеходная дорожка из профилированного настила по верху цистерны;
- ✓ лестница в задней части цистерны со ступенями, исключая скольжение;
- ✓ поднимающиеся перила с механическим управлением.

Комплектация

- ✓ противооткатные упоры Lokhen (Италия) – 2 шт.;
- ✓ брызговики задних колес Domar (Италия) – 2 шт. (ТР ТС 018/2011);
- ✓ защита велосипедиста Takler (Италия) – 2 шт. (ТР ТС 018/2011, 73-00 ЕЭК ООН);
- ✓ устройство для крепления запасного колеса (емкость 1 колесо);
- ✓ бампер задний BONUM (ТР ТС 018/2011, 58-02 ЕЭК ООН).

Тормозная система (пневматическая двухконтурная)

- ✓ производитель Wabco (Германия);
- ✓ привод стояночного тормоза от энергоаккумуляторов на две оси.

Подвеска

- ✓ трехосная, зависимая, пневматическая, с гидравлическими телескопическими амортизаторами;
- ✓ оси Osman КОС (Турция) (с механизмом подъема первой оси);
- ✓ тормозные механизмы барабанные;

Электрооборудование марки Aspoeck (Австрия)

- ✓ две 7-ми-клеммовые и одна 15-ти-клеммовая розетки;
- ✓ розетка ABS;
- ✓ два задних комбинированных фонаря, выполняющих функции габаритных огней, указателей поворотов, сигналов торможения, противотуманных фонарей, фонарей заднего хода и освещения государственного регистрационного знака;
- ✓ два фонаря полного габарита на гибкой основе;
- ✓ два передних габаритных фонаря, совмещенных со световозвращателями;
- ✓ восемь боковых габаритных фонарей, с оранжевыми световозвращателями;
- ✓ два задних световозвращателя красного цвета треугольной формы, входят в состав задних комбинированных фонарей.

Колеса

- ✓ барабанные, бескамерные 6+1 колес;
- ✓ шины Continental размерности 385/65 R22,5 – 6+1 шт.;
- ✓ стальные колесные диски АКО (Турция) / Jantsa (Турция) / Hartung (Россия)** – 6+1 шт.;
- ✓ индивидуальные крылья с кронштейнами Domar (Италия) – 6 шт.

Фирменная трехступенчатая система окраски “PRIME System 3S”:



1. Предварительная обработка поверхности цистерны в обитаемой дробеструйной камере

повышает коэффициент прилегания покрытия, его качество и долговечность.

2. Окраска эпоксидным цинкосодержащим грунтом

максимальная стойкость против коррозии, увеличение срока эксплуатации.

3. Окраска двухкомпонентной эмалью европейского производства

прочное и красивое покрытие, защита от агрессивных факторов внешней среды.

Дополнительное оборудование:

- ✓ Компрессор OZEN SB 3-160 (электрический) – **300 000**;
- ✓ Шины GoodYear размерности 385/65 R22,5 –6+1 шт. – **в подарок**;
- ✓ Система WabcoOptiLink – **в подарок**.

